

BOHRKOPF - RH 390

Bohrkopf eingängig
 Antrieb durch Hydromotor GM 05 -150
 Planetengetriebe RR 710 SE
 Getriebeöl SAE 80W-90 / 1,6 l
 Gewicht 60 kg

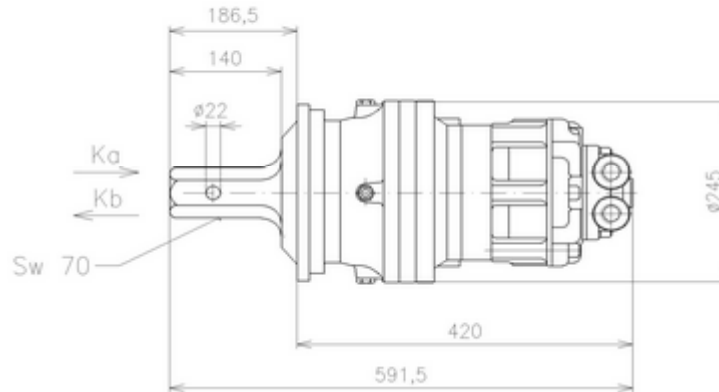

Geometrisches Volumen des Hydromotors	150	cm ³
Drehmoment	2,4	Nm / bar
Anzahl der Getriebegänge	1	-
Übersetzungsverhältnis	6,25	-

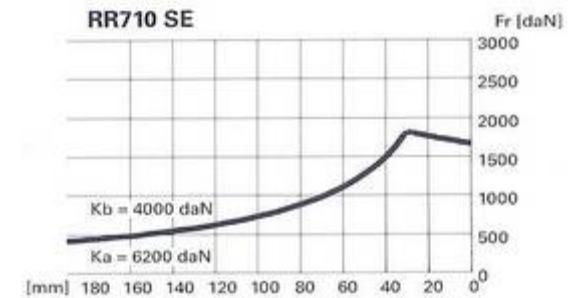

DRUCK [bar]	160	170	180	190	200	210	220	230	240	250	260	270	280	290	300
DREHMOMENT [N.m]	2400	2550	2700	2850	3000	3150	3300	3450	3600	3750	3900	4050	4200	4350	4500

DURCHFLUSS [l.min⁻¹]	10	20	30	40	50	60	70	80	90	100	110	120
DREHZAHL [min ⁻¹]	11	21	32	43	53	64	75	85	96	107	117	128

Telefon 0042 (0) 605 836 277
 Telefon: 0049 (0) 171 244 0 256
 Telefax: 0049 (0) 1212 5 108 95 149
 Email: info@drillingservices.de

(angegebene Werte ohne Wirkungsgrad)

www.drillingservices.cz