

BOHRKOPF - RH 1600

Bohrkopf - zweigängig mit 2 Hydromotoren
 Hydraulisch schaltbar
 Antrieb durch Hydromotor GM 05 -150
 Planetengetriebe RR 710 FS
 Durchgang der Spindel $\varnothing 110$ mm
 Getriebeöl SAE 80W-90 / 12 l
 Gewicht 350 kg

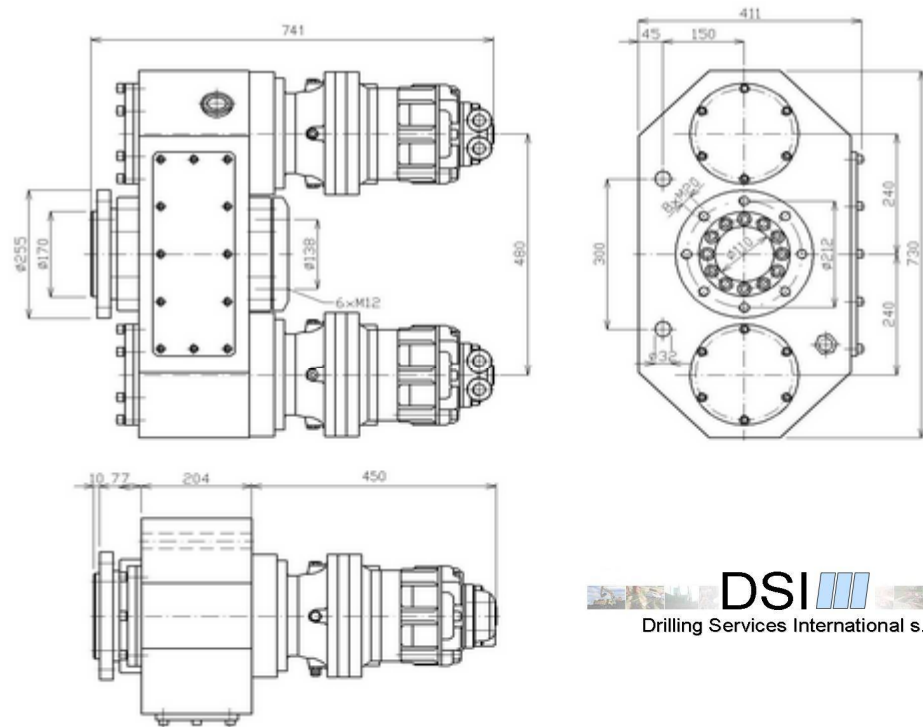

Geometrisches Volumen des Hydromotores	151	cm ³
Drehmoment	2,4	Nm / bar
Anzahl der Getriebegänge	2	-
Übersetzungsverhältnis	5,2	-
Übersetzungsverhältnis des Kastens	2,529	-

DRUCK [bar]	160	170	180	190	200	210	220	230	240	250	260	270	280	290	300
I. Stufe DREHMOMENT [N.m]	5050	5366	5681	5997	6312	6628	6944	7259	7575	7890	8206	8522	8837	9153	9469
II. Stufe DREHMOMENT [N.m]	10100	10731	11362	11994	12625	13256	13887	14518	15150	15781	16412	17043	17675	18306	18937

DURCHFLUSS [l.min ⁻¹]	10	20	30	40	50	60	70	80	90	100	110	120
I. Stufe DREHZAHL [min ⁻¹]	5	10	15	20	25	30	35	40	45	50	55	60
II. Stufe DREHZAHL [min ⁻¹]	3	5	8	10	13	15	18	20	23	25	28	30

Telefon 0042 (0) 605 836 277
 Telefon: 0049 (0) 171 244 0 256
 Telefax: 0049 (0) 1212 5 108 95 149
 Email: info@drillingservices.de
www.drillingservices.cz

(angegebene Werte ohne Wirkungsgrad)